

CAREA®

MINERAL COMPOSITE

Notice

Notice - Notiz - Aviso

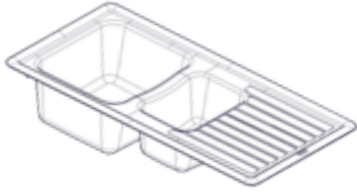

Votre produit - Your product - Ihr Produkt - Su producto

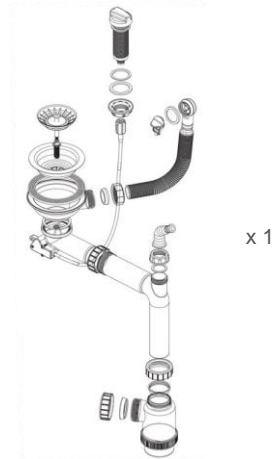
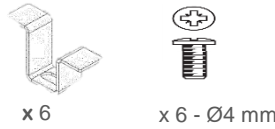
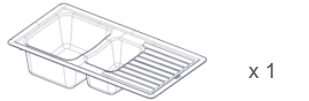

Vous aurez besoin de - You will need - Sie benötigen - Veți avea nevoie de

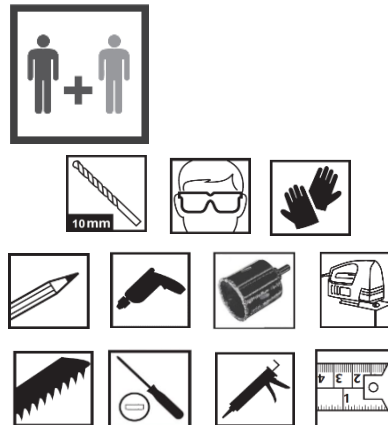

1

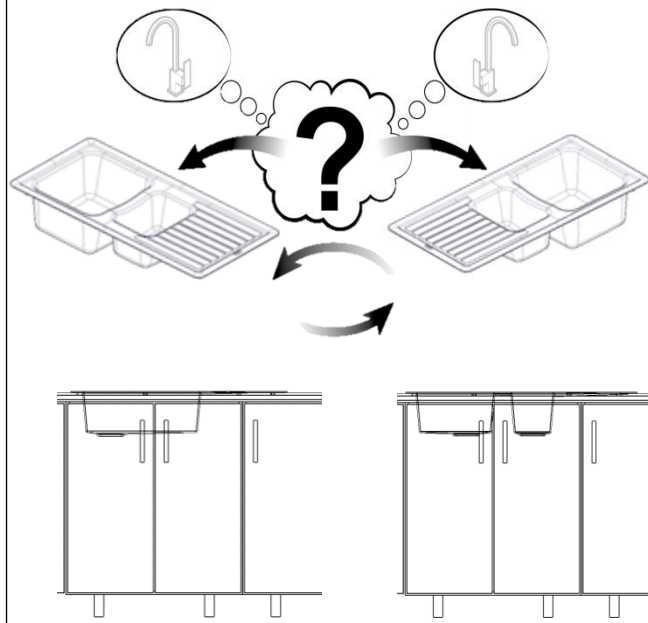

2

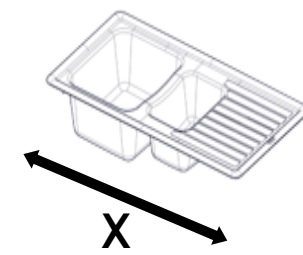

Mesurer la longueur de votre évier - Measure the length of your sink - Messen Sie die Länge Ihres Waschbeckens - Mide la longitud de tu fregadero

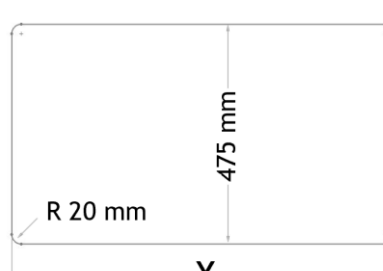
X (mm)	Y (mm)
	 475 mm
	R 20 mm
	Y
	Plan de découpe de l'évier - Sink cutting plan - Spülen-Schneideplan - Plan de corte del fregadero
860	830
980	930
1050	955
1170	1140
1180	
1190	

Plan de découpe éviers spécifiques - Specific sink cutting plan - Spezifischer Spülen-Schneideplan - Plan específico de corte del fregadero

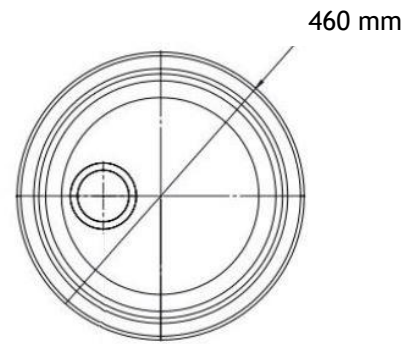
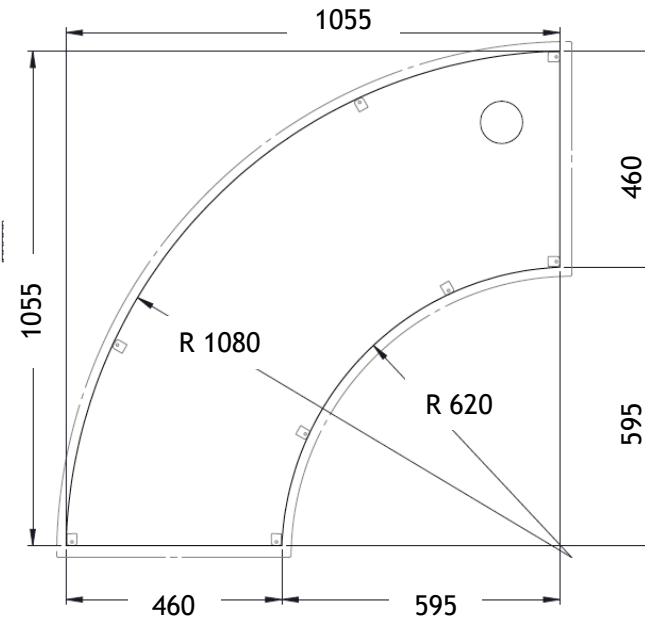

3

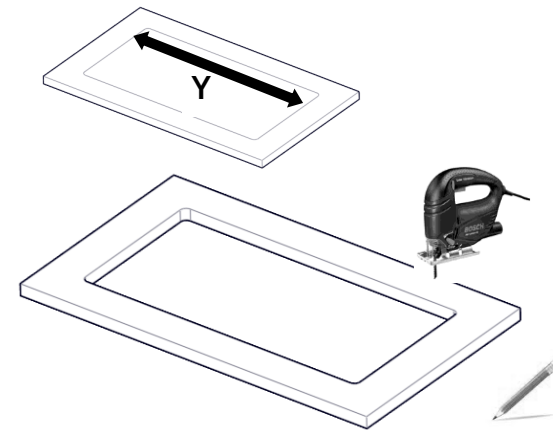

4

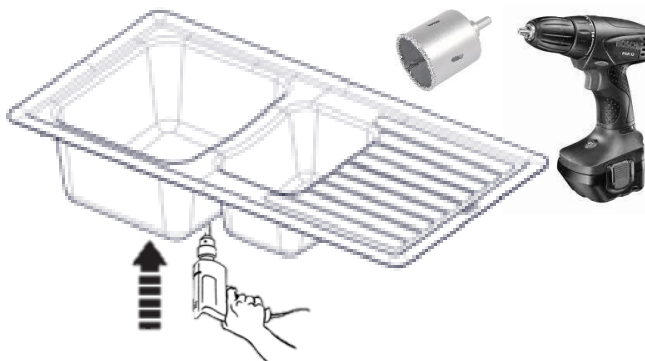

Si l'évier n'est pas percé, le percer avec une scie cloche diamant Ø35 mm (avec foret centreur) - If the sink is not drilled, drill it with a diamond bell saw Ø35 mm equipped with a drill centering - Wenn die Spüle nicht gebohrt ist, bohren Sie sie mit einer Diamantglockensäge Ø35 mm, die mit einer Bohrzentrierung ausgestattet ist - Si el fregadero no está perforado, taladrarlo con una sierra de campana de diamante Ø35 mm equipada con un centrado de taladro -

Percer l'évier par le dessous - Pierce the sink from below - Durchbohren Sie das Waschbecken von unten - Perforar el fregadero desde abajo

Dégagement important de poussière: privilégier une découpe à l'extérieur - High dust release: prefer a cut outside - Hohe Staubbefreiung: lieber draußen schneiden - Alta liberación de polvo: prefiere un corte exterior

5

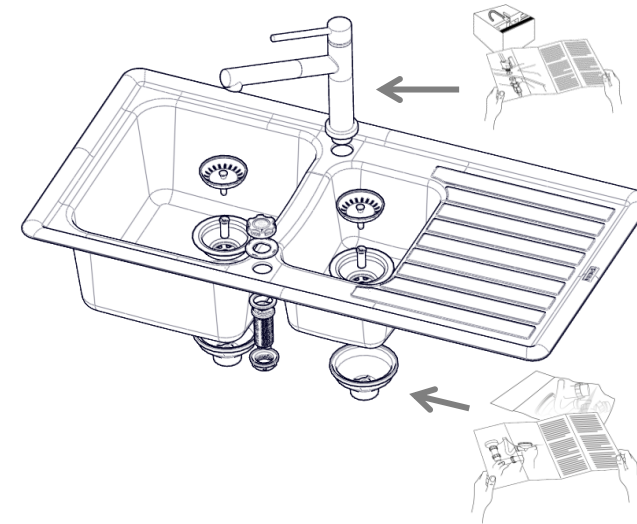

5 bis

En cas d'installation difficile du mitigeur, installer une entretoise entre l'évier et la fixation - In case of difficult installation of the mixer, install a spacer between the sink and the fixing - Bei schwieriger Installation des Mischers einen Abstandshalter zwischen der Spüle und der Befestigung installieren - En caso de instalación difícil del mezclador, instale un espaciador entre el fregadero y la fijación

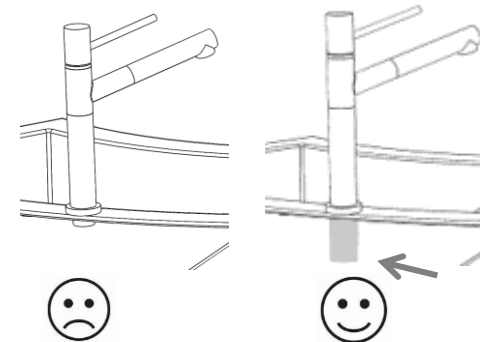

Entretoise non fournie - Spacer not provided - Abstandshalter nicht im Lieferumfang enthalten - Espaciador no proporcionado

6

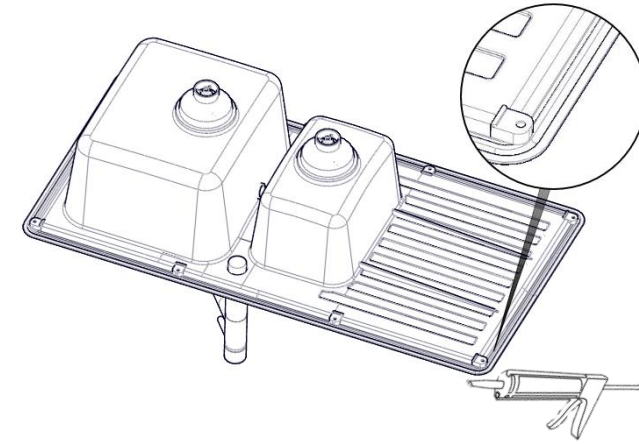

Silicone non fourni - Silicone not included - Silikon nicht enthalten - Silicona no incluida

7

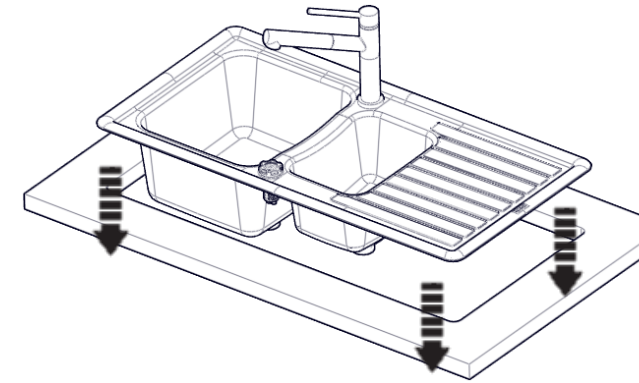

8

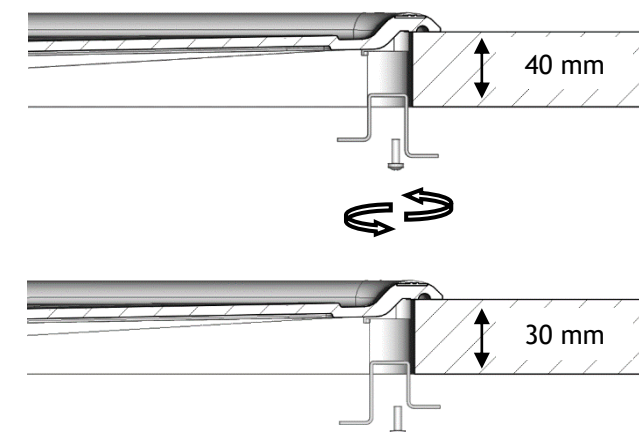
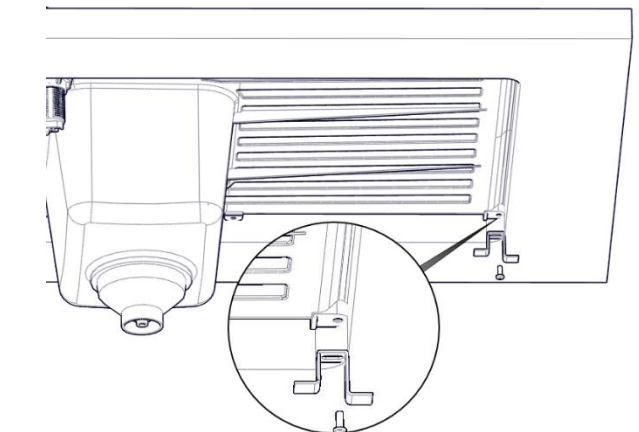

FR - CONSEILS D'UTILISATION :

- Pour le nettoyage quotidien : Utiliser de la crème à récurer ou de la pierre blanche et une éponge non abrasive.
- Pour le nettoyage des traces de calcaire : Utiliser des produits respectueux de l'environnement et étudiés pour garantir un bel aspect de votre évier (pierre blanche ou vinaigre ménager blanc).
- Si une tache persiste : Utiliser de l'eau de javel et une éponge non abrasive, sans oublier de bien rincer à l'eau claire après nettoyage

GB - INSTRUCTIONS FOR USE:

- For daily cleaning: Use a scouring cream or white stone and a non-abrasive sponge.
- For cleaning traces of limestone: Use environment-friendly products to preserve your sink's lovely appearance (white stone or white household vinegar).
- If a stain persists: Use bleach and a non-abrasive sponge, not forgetting to rinse well with clear water after cleaning.

DE GEBRAUCHSANWEISUNG:

- Für die tägliche Reinigung verwenden Sie Scheuermilch.
- Zur Reinigung von Kalkstein: Verwenden Sie Produkte, die die Umwelt respektieren und untersucht wurden, um sicherzustellen, dass Ihre Spüle gut aussieht (weißer Stein oder weißer Haushaltssessig).
- Wenn ein Fleck bestehen bleibt: Verwenden Sie Bleichmittel und einen nicht kratzenden Schwamm. Vergessen Sie nicht, nach der Reinigung mit klarem Wasser nachzuspülen.

ES - CONSEJOS DE UTILIZACIÓN:

- Para la limpieza diaria: Utilizar la crema de fregar o la piedra blanca y una esponja no abrasiva.
- Para la limpieza de las trazas de calcáreo: Utilizar productos que respeten el medio ambiente y estudiados para garantizar un bonito aspecto al fregadero (piedra blanca o vinagre doméstico blanco).
- Si una mancha persiste: Utilizar lejía y una esponja que no rasque, sin olvidar aclarar debidamente con agua después de la limpieza.

**Pour tous renseignements vous pouvez contacter
notre service après-vente**

Par téléphone au : 02 43 20 80 02 par mail à :
adv3@carearea.fr ou adv2@carearea.fr

www.shop.carearea-cuisine-bain.fr

